

ГБПОУ ПРОФЕССИОНАЛЬНЫЙ ЛИЦЕЙ №4

Обработка шлицы на юбке

Рекомендовано к использованию на уроках теоретического обучения и учебной практики в рамках ППКРС по профессии 29.01.05 Закройщик, с целью изучения обучающимися обработки шлицы в среднем шве задней части юбки; закрепления знаний, полученных на уроках теоретического обучения и учебной практики; развития творческих способностей и познавательной активности обучающихся.

Автор: преподаватель
специальных дисциплин
Калманова Е.К.

Г. Владикавказ

Шлица

- ❖ **Шлица** — это деталь одежды, представляющая собой разрез, обработанный особым образом.
- ❖ В отличие от обычного разреза, где правая и левая части равнозначны, конструкция шлицы такова, что одна её половина перекрывает другую.



Из истории шлицы

- ⦿ Изначально шлица использовалась только в костюмах для верховой езды.
- ⦿ Она облегчала движения всадника.
- ⦿ Затем шлицу, по соображениям практичности, стали применять при раскрое пальто и сюртуков.

В каких изделиях применяется шлица

В плащах



В пальто



Как правило, шлица располагается в среднем шве плаща, пальто, юбки, платья или пиджака, а также в локтевом шве рукава. Менее распространена шлица спереди изделия, а также двойная шлица (две шлицы по бокам изделия).

Шлица может быть выполнена как в изделии на подкладке, так и без неё.

Юбки со щлицами спереди и сзади



Прямые юбки или юбки карандаш, как правило, для свободы движения имеют разрез или шлицу

Шлицы на спинке и рукавах мужских пиджаков



*Обработка шлицы в среднем
шве задней части юбки*

Детали кроя задних частей юбки с припусками на обработку шлицы

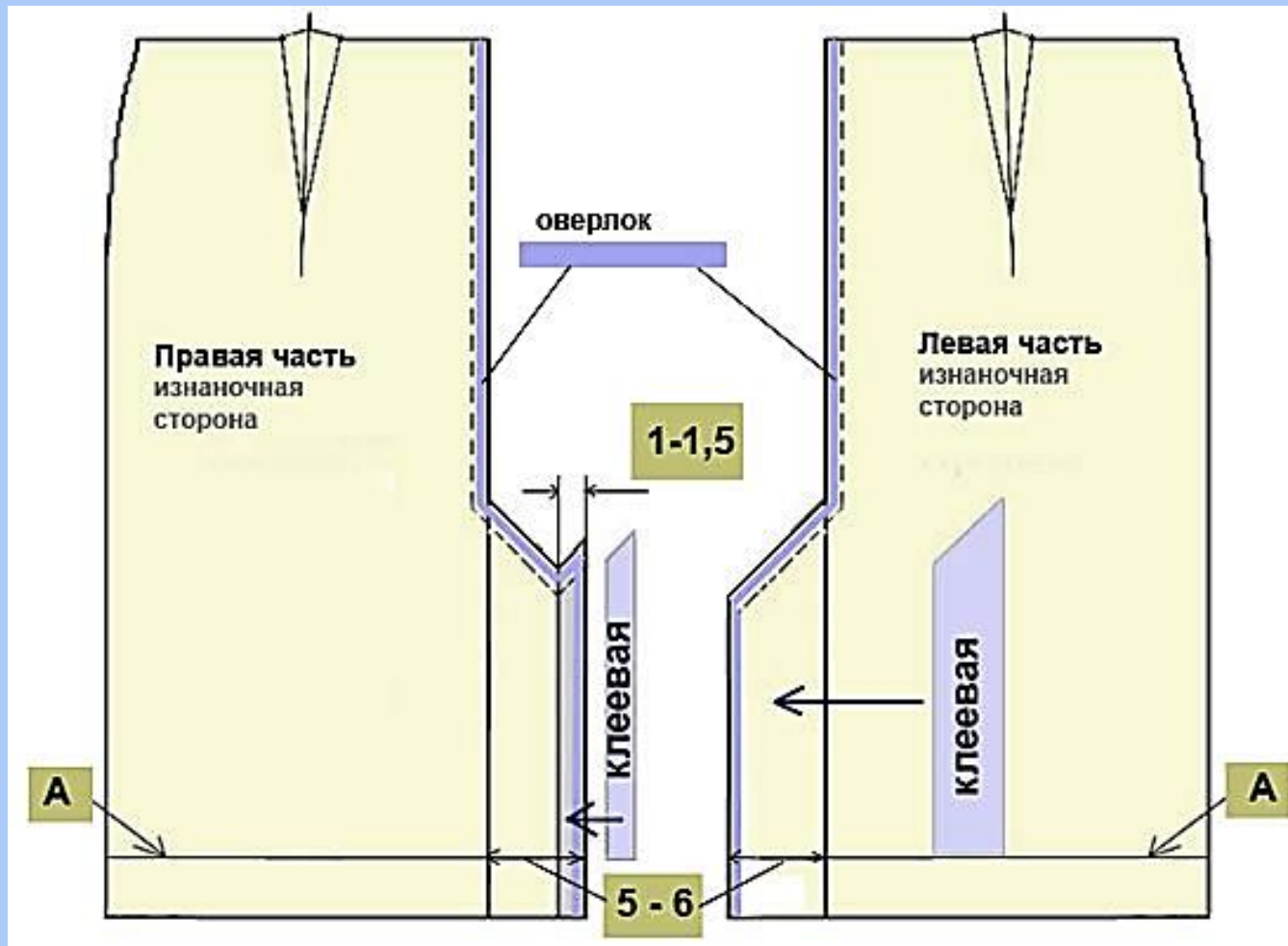

Дублирование правого припуска шлицы

Обработку шлицы начинают с правой задней части юбки

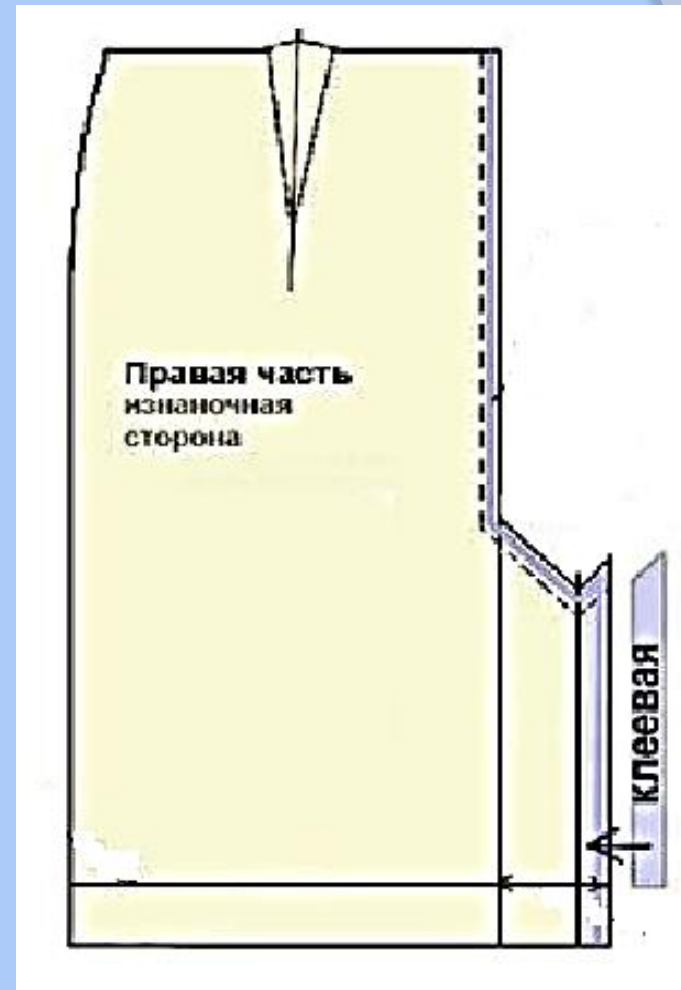

Припуск шлицы на правой задней части юбки дублируют, прокладывая кромку шириной 1,0-1,5 см по вертикальному срезу



Дублирование левого припуска шлицы

Клеевую прокладку
выкраивают по
ширине шлицы до
уровня среднего шва

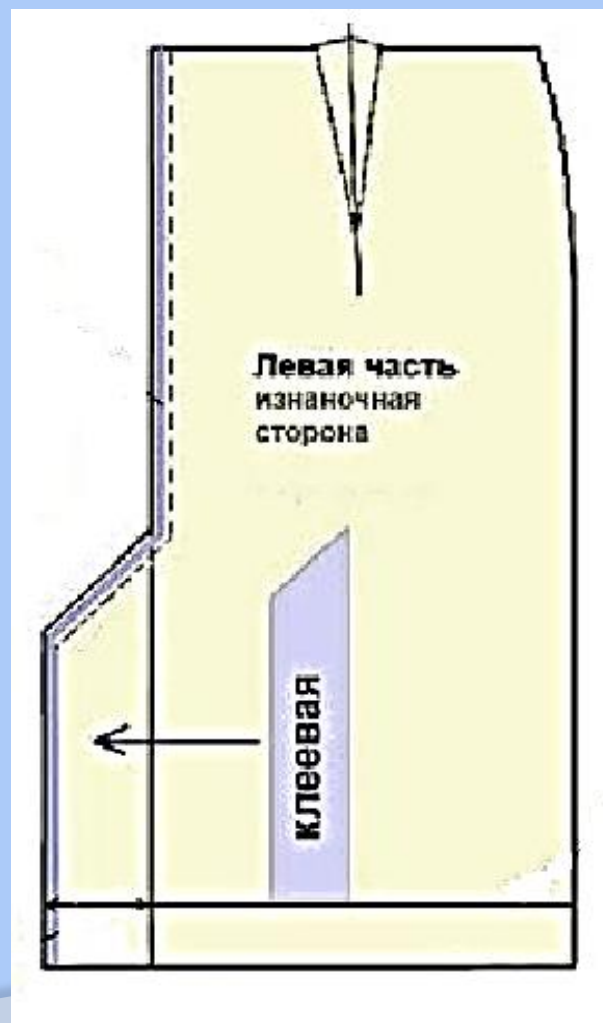

Дублируют припуск на шлицу с изнаночной стороны до линии среднего шва, уравнивая срезы шлицы и прокладки

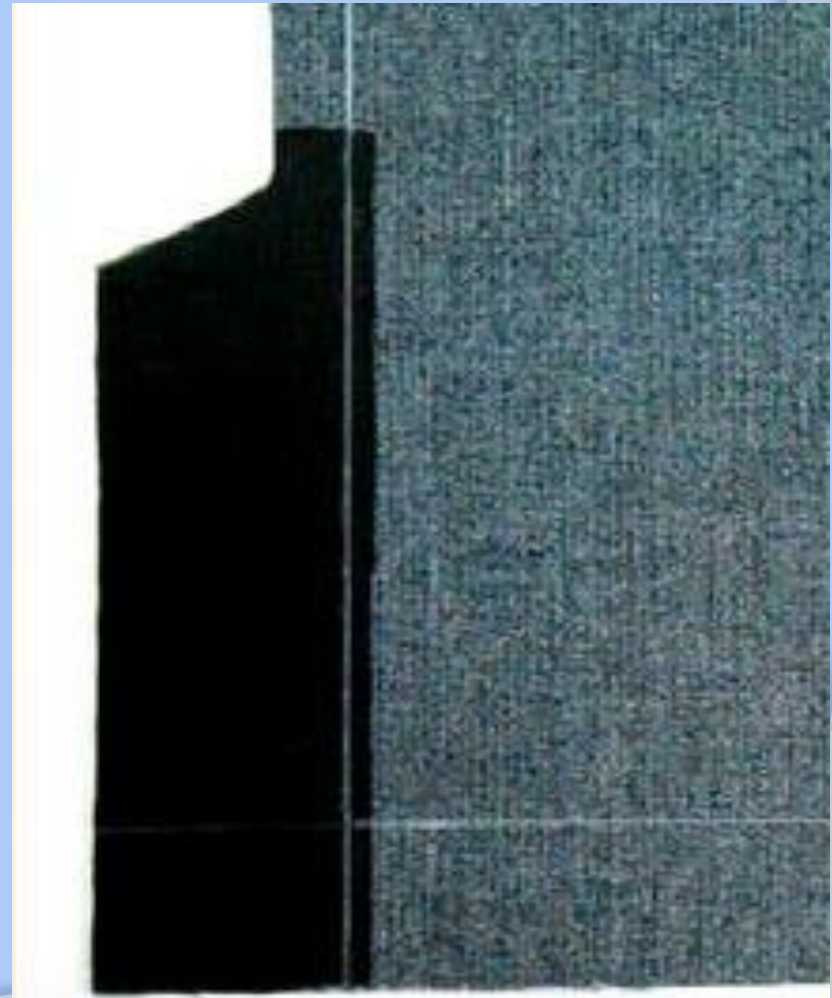

Обметать срезы задних частей юбки отдельно каждый срез до низа (средние срезы, верхние и боковые срезы шлицы).



Застрочить припуск на обработку правой части шлицы

Перегибая припуск на
изнаночную сторону на
0,7-1,0 см и
прокладывая строчку
на 0,2-0,3 см от сгиба

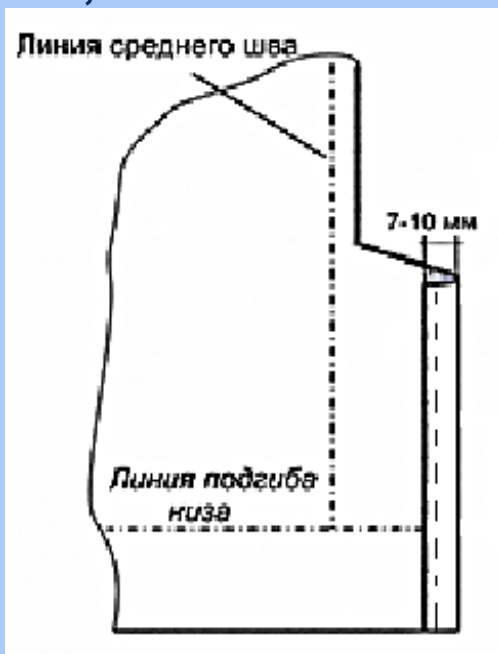

Стачать средние срезы юбки

Складывая задние части юбки лицевыми сторонами внутрь швом шириной 1,5 см, начиная от верхнего среза юбки и заканчивая на 1,0 см ниже верхнего среза шлицы

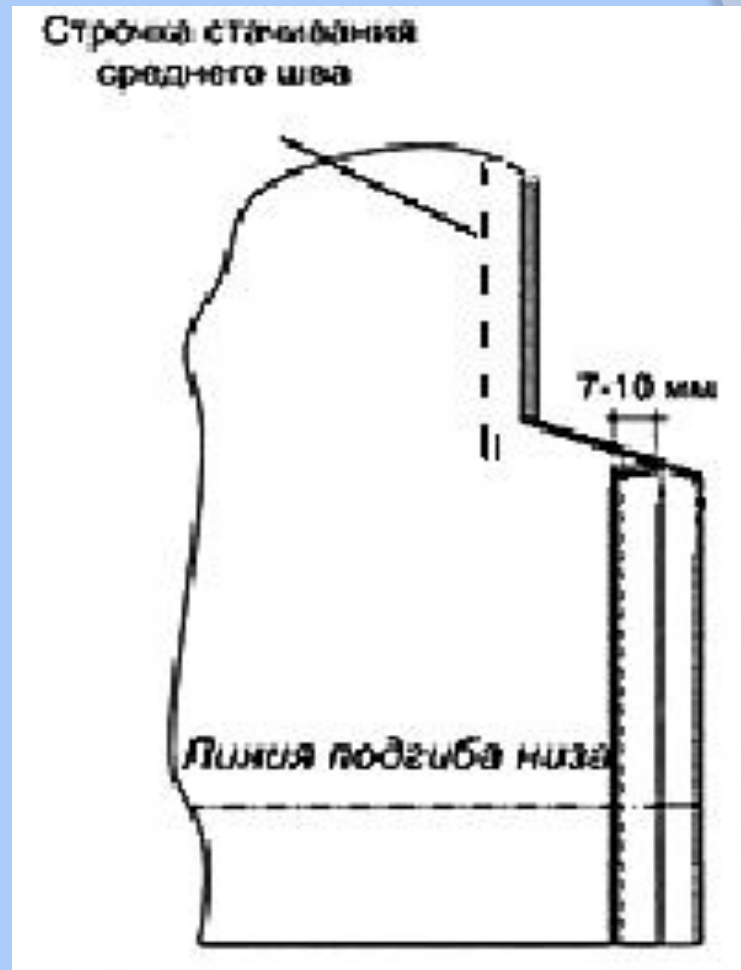

Разутюжить средний шов задней части юбки

Одновременно заутюживая припуск на обработку верхней части шлицы так, чтобы сгиб шлицы являлся продолжением среднего шва (средний шов может быть заутюжен)



Обработка уголка верхней части ШЛИЦЫ

Обметать нижний срез юбки.

Обтачать уголок верхней части шлицы на участке шириной 5,0-6,0 см по заутюженной линии подгибки низа юбки, перегнув припуск на лицевую сторону по линии утюжки, одновременно совмещая нижние края шлицы.

Вывернуть и выправить угол шлицы на лицевую сторону.



Обработка низа юбки

Заметать припуск на подгиб низа юбки отгибая его на изнаночную сторону по намеченной линии. Приутюжить низ юбки.



Обработка
нижнего
угла шлицы

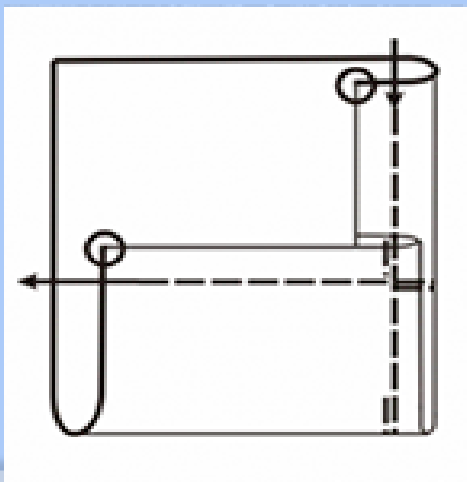

Наметить линию отделочной строчки по верхнему краю шлицы

Отделочная строчка по шлице делается по углом 45 градусов к среднему шву. Заканчивают её не доходя до среза припусков шлицы на 1,0-1,5 см.

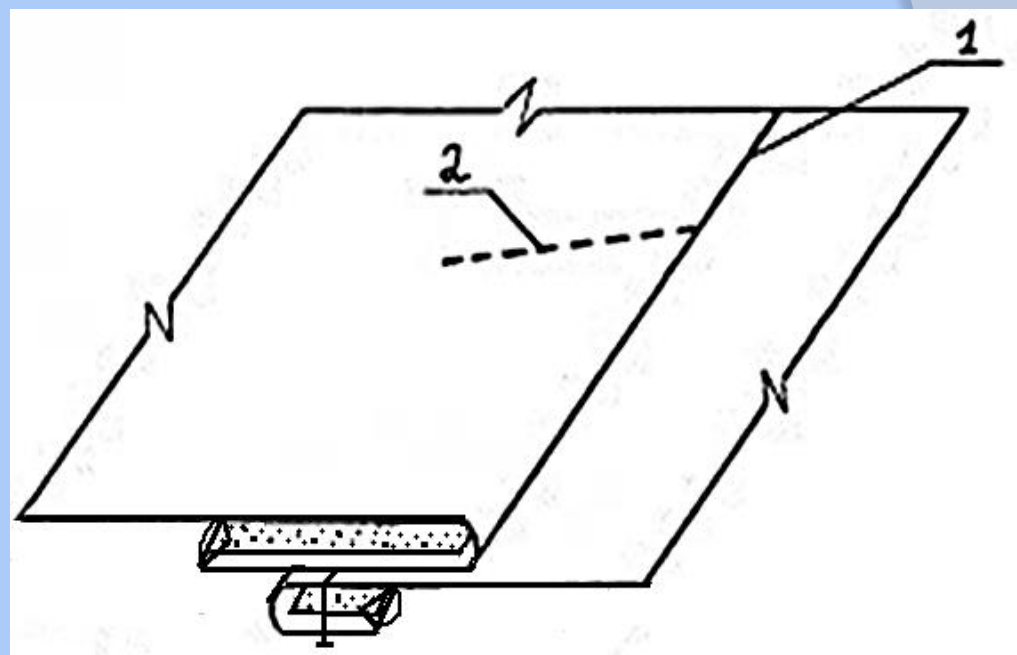

Закрепить шлицу вверху

Двойной обратной строчкой по намеченной линии так, чтобы все невидимые части шлицы были закреплены.



Приутюжить шлицу в готовом виде с лицевой и с изнаночной стороны.



Список литературы

1. М.А Силаева Пошив изделий по индивидуальным заказам.
2. Г.А. Иконникова Производственное обучение портных по пошиву легкого платья.
3. Практикум по производственному обучению профессии «Портной». Легкая промышленность.